

РУКОВОДСТВО ПО ЭКСПЛУАТАЦИИ КОТЁЛ ГАЗОВЫЙ  
ОТОПИТЕЛЬНЫЙ ПАРАПЕТНЫЙ

ТУ 28.21.12-012-80376475-2024



## СОДЕРЖАНИЕ

УВАЖАЕМЫЙ ПОКУПАТЕЛЬ!	4
1. ОБЩИЕ УКАЗАНИЯ	4
2. КОМПЛЕКТНОСТЬ	5
3. ТЕХНИЧЕСКИЕ ХАРАКТЕРИСТИКИ	5
4. ОБЩИЕ ТРЕБОВАНИЯ БЕЗОПАСНОСТИ	8
5. УСТРОЙСТВО КОТЛА	9
6. ПОРЯДОК РАЗМЕЩЕНИЯ КОТЛА	10
7. ПОРЯДОК РАБОТЫ	12
8. ПРАВИЛА ЭКСПЛУАТАЦИИ, ТЕХНИЧЕСКОЕ ОБСЛУЖИВАНИЕ	14
9. ГАРАНТИЙНЫЕ ОБЯЗАТЕЛЬСТВА	15
СВИДЕТЕЛЬСТВО О ПРИЕМКЕ	16
10. ПРАВИЛА УПАКОВКИ, ТРАНСПОРТИРОВАНИЯ, ХРАНЕНИЯ	16
11. ВОЗМОЖНЫЕ НЕИСПРАВНОСТИ И МЕТОДЫ ИХ УСТРАНЕНИЯ	17
СВИДЕТЕЛЬСТВО О ПРИЁМКЕ ГАЗОГОРЕЛОЧНОГО УСТРОЙСТВА	17
ГАРАНТИЙНЫЕ ОБЯЗАТЕЛЬСТВА НА ГАЗОГОРЕЛОЧНОЕ УСТРОЙСТВО	17
УТИЛИЗАЦИЯ КОТЛОВ	18
12. СВИДЕТЕЛЬСТВО ОБ УСТАНОВКЕ	19
13. УЧЕТ ТЕХНИЧЕСКОГО ОБСЛУЖИВАНИЯ	20

# УВАЖАЕМЫЙ ПОКУПАТЕЛЬ!

ООО «ФЕД» выражает Вам огромную признательность за Ваш выбор. Уверены, что наш отопительный котел будет создавать комфорт и снизит затраты на отопление Вашего жилья.

Нас волнуют проблемы надежности, экономичности, долговечности нашей продукции, поэтому будем Вам очень благодарны за любые предложения и пожелания по улучшению технических характеристик наших котлов.

Убедительно просим Вас внимательно изучить «Руководство по эксплуатации» и проверить правильность заполнения гарантийного талона.

## 1. ОБЩИЕ УКАЗАНИЯ

- 1.1. Прежде чем пользоваться отопительным котлом, ознакомьтесь с настоящим руководством.
- 1.2. При покупке котла требуйте выдачи на него оформленного свидетельства о приемке.
- 1.3. Покупатель вместе с продавцом в магазине должен проверить комплектность и товарный вид котла.
- 1.4. После продажи покупателю котла завод-изготовитель не принимает претензии по некомплектности и механическим повреждениям.
- 1.5. **Работы по монтажу, инструктаж по эксплуатации, запуск в работу, профилактическое обслуживание и ремонт котла производятся специализированной организацией и местным управлением газового хозяйства в соответствии с «Правилами безопасности систем газораспределения и газопотребления», утвержденными Госгортехнадзором РФ и строительными нормами, и правилами СНиП 11-35-76; СНиП 2.04.05-91 Госстроя РФ согласно проекта на установку котла и обязательным заполнением контрольного талона.**
- 1.6. Смонтированный котел может быть введен в эксплуатацию только после приемки его специалистами газового хозяйства, инструктажа владельца и обязательного заполнения контрольного талона на установку.
- 1.7. Проверка и чистка дымохода, ремонт и наблюдение за системой водяного отопления производятся владельцем котла.
- 1.8. В помещении, в котором устанавливается котел, необходимо предусмотреть естественную вентиляцию. Запрещается закрывать решетки вентиляционных каналов.
- 1.9. Котел должен размещаться в кухнях и не жилых (неслужебных) помещениях у наружных стен здания. Минимально допустимые расстояния от элементов фасада здания до края патрубка отвода продуктов сгорания рекомендуется принимать:
  - под вентиляционным отверстием – 2,5 м, по горизонтали – 0,6 м;
  - по горизонтали от оконных и дверных проемов – 0,5 м;
  - над уровнем почвы – 0,5 м.

Не допускается отвод продуктов сгорания:

- в подъезды, крытые переходы;
  - закрытые балконы, лоджии, эркеры;
  - непосредственно под окнами помещений, в которых устанавливаются отопительные котлы.
- 1.10. Котел должен быть установлен совместно с универсальной системой дымоудаления (УСД) компании «Меркурий». Монтаж дымохода и присоединение к нему котла должны быть выполнены в соответствии с разделом № 6 настоящей инструкции.

## 2. КОМПЛЕКТНОСТЬ

21. Котел газовый отопительный водогрейный паропетный
  22. Универсальная система дымоудаления (УСД)\*.
  23. Руководство по эксплуатации котла.
  24. Упаковочная тара.
- \* в зависимости от исполнения может не комплектоваться УСД*

## 3. ТЕХНИЧЕСКИЕ ХАРАКТЕРИСТИКИ

- 3.1. Котлы предназначены для отопления и горячего водоснабжения квартир, жилых домов, коттеджей, зданий административно-бытового назначения, оборудованных системой водяного отопления с естественной или принудительной циркуляцией.

**Котел соответствует всем требованиям безопасности и экологии, установленным для данного вида товара. ГОСТ Р 54826; ТУ 28.21.12-012-80376475-2024.**

- 3.2. Котлы работают на природном газе ГОСТ 5542 и поставляются в собранном виде с газогорелочным устройством.
- 3.3. **Рабочее давление воды в системе отопления не более 0,15 МПа. В закрытой системе отопления необходимо устанавливать систему безопасности с предохранительным клапаном на давление не более 0,15 МПа.**
- 3.4. При теплоте сгорания природного газа  $35570 \pm 1780$  кДж/м<sup>3</sup> и номинальном давлении 1274 Па работа котла характеризуется следующими показателями:
- |   |     |
|---|-----|
| Давление воды в системе отопления не более 0,15 МПа ..... |     |
| Максимальная температура на выходе котла, °С:.....        | 90  |
| Номинальная температура уходящих газов, °С, не менее..... | 110 |
| Индекс окиси углерода, мг/м <sup>3</sup> , не более:..... | 119 |
- Остальные параметры и технические требования по ГОСТ Р 54826; ТУ 28.21.12-012-80376475-2024; ТР ТС 016/2011;

Рабочие характеристики	Модели котлов						
	КСГ-7,5П	КСГ-10П	КСГВ-10П	КСГ-12,5П	КСГВ-12,5П	КСГ-16П	КСГВ-16П
Номинальная теплопроизводительность, кВт	7,5	10	10	12,5	12,5	16	16
Тип газорегулирующего устройства	ГГУ-9П	ГГУ-12П	ГГУ-12П	ГГУ-15П	ГГУ-15П	ГГУ-19П	ГГУ-19П
Коэффициент полезного действия, не менее, %	90						
Площадь и объем отапливаемого помещения, м2/м3	75/203	100/270		120/324		160/432	
Рабочее давление теплоносителя, МПа	0,15						
Номинальное давление природного газа, Па	1300						
Номинальный расход газа, м3 / час	0,9	1,25		1,5		1,9	
Температура отходящих газов, не менее, °С	110						
Максимальная температура теплоносителя на выходе из котла, °С	90						
Диаметр коаксиального дымохода, мм	250		310				
Длина коаксиального дымохода, мм	350-700						
Присоединительные размеры патрубка к системе газоснабжения, дюйм	1/2"						
Присоединительные размеры патрубков к системе отопления, дюйм	1 1/2"						
Габаритные размеры, мм	735		735				
	485		665				
	320		320				
Масса, кг, не более	45		46		61		62
	46		47		62		63



Рисунок 1 Присоединительные размеры котла мощностью 7,5-10 кВт/12,5-16кВт

## 4. ОБЩИЕ ТРЕБОВАНИЯ БЕЗОПАСНОСТИ

41. При эксплуатации котла необходимо соблюдать правила по технике безопасности по ГОСТ 12.1.019-79.
42. Помещение, в котором устанавливается котел, должно иметь вентиляцию.
43. При эксплуатации котла температура воды на выходе не должна превышать 90°C.
44. Запрещается:
  - пользоваться котлом детям и лицам, не прошедшим специальное обучение (инструктаж) по безопасному пользованию газом, незнакомым с настоящим «Руководством по эксплуатации» и не выполняющим правила пожарной безопасности;
  - самовольно устанавливать и запускать котел в работу
  - применять в качестве теплоносителя в системе отопления другую жидкость кроме воды;
  - быстро заполнять горячий котел холодной водой и проводить розжиг при частично заполненном водяном контуре;
  - применять открытое пламя для обнаружения утечки газа;
  - эксплуатировать котел при утечке газа;
  - эксплуатировать котел при недостаточной тяге, неисправной газовой сети и газогорелочном устройстве;
  - оставлять открытыми краны перед горелкой и на спуске газопровода перед котлом при неработающем газогорелочном устройстве;
  - самовольно производить или вносить какие-либо конструктивные изменения в котел, газопровод, автоматику.
  - оставлять котел, работающий длительное время, без присмотра.
45. Если в помещении чувствуется запах газа, необходимо обратиться в аварийную службу газового надзора по телефону 04. До прибытия слесарей аварийной службы необходимо немедленно погасить все открытые источники пламени или огня, закрыть кран на газопроводе перед котлом и на котле, открыть окна и проветрить помещение. Не производить никаких работ, связанных с огнем и искрообразованием (не зажигать огонь, не включать и не выключать электроприборы, не курить).
46. Участок стены дома, на который устанавливается котел, должен быть из не сгораемого материала (например кирпич, бетон). Не допускается размещение легко воспламеняемых материалов ближе 0,5 м. от дымохода котла. Помещение, где устанавливается котел, должно постоянно проветриваться, а котел систематически очищаться от пыли и других горючих отложений.



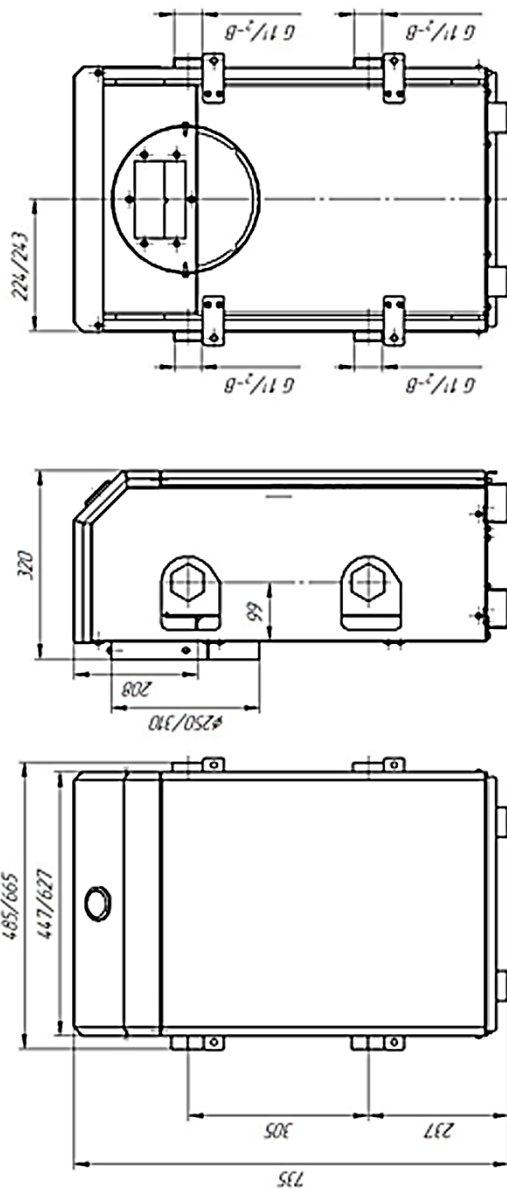

Рисунок 2 Устройство изделия

1. Дымовой блок;
2. Дефлектор;
3. Стакан для установки баллонов терморегулятора и термометра;
4. Выход воды в систему отопления;
5. Вход воды из системы отопления;
6. Смотровое окошко;
7. Запальная горелка;
8. Комплект облицовки;
9. Основная горелка;
10. Термоиндикатор;
11. Автоматика безопасности с газовым клапаном;
12. Заглушки;

## 5. УСТРОЙСТВО КОТЛА

Котел представляет собой сварную конструкцию, образующую по всему периметру водяную рубашку, окаймляющую топочную камеру, в которую помещен контур горячего водоснабжения (для котлов с водяным контуром). В нижней части котла, в проеме топочной камеры, установлено газогорелочное устройство с органами управления. В задней части котла находится газоотводящий патрубок для удаления продуктов сгорания из топки. На задней поверхности

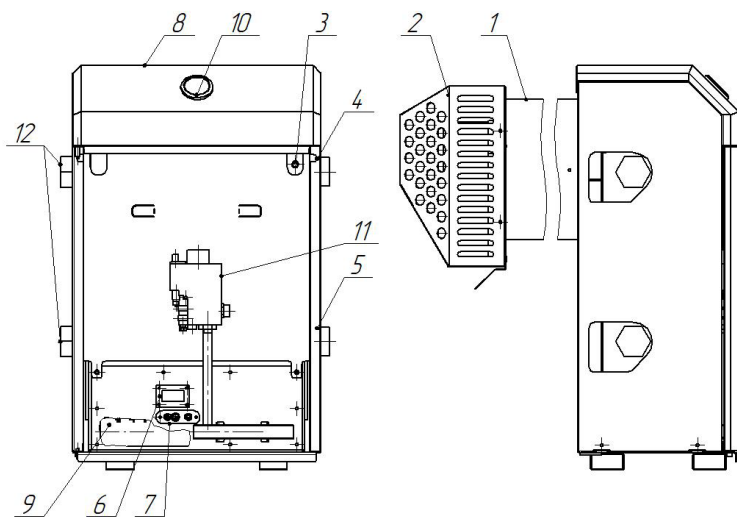
котла расположены проушины для крепления котла к стене. На боковых стенках котла расположены патрубки для подключения отопления



Рисунок 3 Монтаж котла

## 6. ПОРЯДОК РАЗМЕЩЕНИЯ КОТЛА

- |  |                        |
|--|------------------------|
| 1 - Дымоход внутренний;                    | 4 - Саморезы;          |
| 2 - Дымоход наружный;                      | 5 - Крышка дефлектора; |
| 3 - Саморезы крепления наружного дымохода; | 6 - Корпус дефлектора. |

- 6.1. Котел поставляется в собранном виде. Универсальная система дымоудаления (УСД) находится в отдельной упаковке.
- 6.2. Помещение, в котором будет устанавливаться котел, должно отвечать требованиям действующих норм и правил. Работы по установке котла должны проводиться работниками СО. Установку котла рекомендуется производить в соответствии с СП 41-108-2004 «Поквартирное теплоснабжение жилых зданий с теплогенераторами на газовом топливе»
- 6.3. Установка котла должна выполняться в соответствии с рисунком 3 в следующей последовательности:
  - Во внешней стене дома в месте, где устанавливается котел, пробить круглое отверстие не менее 280 мм – для котлов мощностью от 7,5 до 10 кВт, и 340 мм – для котлов мощностью 12,5 и 16 кВт. Высота расположения отверстия должна соответствовать высоте расположения кольца для дымохода на котле.

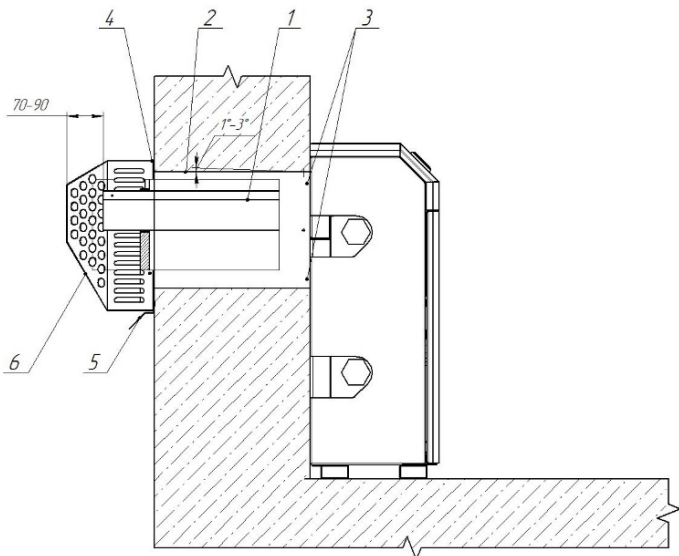
- Закрепить на котле внутренний дымоход 1 при помощи гаек с шайбами, закручивая с усилием, не допускающим повреждение прокладки.
  - Закрепить наружный дымоход 2 на кольцо котла с помощью трех саморезов 3, входящих в комплект.
  - Закрепить котел к стене за проушины с помощью анкеров или дюбелей (в комплект котла не входят).
  - С наружной (уличной) стороны стены установить дымоход 2 так, чтобы его торец выступал за наружную плоскость стены на 10 мм. Зафиксировать наружный дымоход 2 в стене так, чтобы обеспечить уклон  $1^{\circ} - 3^{\circ}$  (для отведения конденсата). Зазор между дымоходом и стеной заделать на всю толщину прилегания негорючим материалом или строительным раствором.
  - Разобрать дефлектор дымохода, выкрутив четыре самореза 4. На выступающие на улицу торцы внутреннего 1 и наружного 1 дымоходов установить и закрепить к стене дома крышку 5 дефлектора при помощи анкеров или дюбелей (в комплект котла не входят).
  - Закрепить корпус 6 дефлектора к крышке 5 с помощью четырёх саморезов 4.
- 6.4. Требования к установке котла.
- Проход с лицевой стороны котла должен быть не менее 1 м. Расстояние от правой стороны котла до стены должно составлять не менее 400 мм.
  - Котел должен быть установлен в кухнях или в нежилых (неслужебных) помещениях возле внешних стен дома. Минимально допустимые расстояния от элементов фасада дома к краю патрубка отвода продуктов сгорания следует принимать согласно таблицы 2.

#### **ЗАПРЕЩАЕТСЯ** отвод продуктов сгорания:

- в подъезды, крытые переходы;
- закрытые балконы, лоджии, эркеры;
- если расстояние между краем патрубка отвода продуктов сгорания и элементами фасада здания меньше значений указанных в таблице 2.

Таблица 2

Место отвода	Для котлов номинальной мощностью, кВт	
	7,5; 10	12,5; 16
Под приточным вентиляционным отверстием, м	2,5	2,5
Рядом с вентиляционным отверстием, м	0,6	1,5
Под окном, м	0,25	–
Рядом с окном, м	0,25	0,5
Над вентиляционным отверстием, окном, м	0,25	0,25
Над уровнем земли, поверхностью для прохода, м	2,2*	2,2 *
Под частями дома, которые выступают более 0,4 м, м	2,0	3,0
Под частями дома, которые выступают менее 0,4 м, м	0,3	1,5
Под другим отводом, м	2,5	2,5
Рядом с другим отводом, м	1,5	1,5

\* Минимально допустимое расстояние 2,2 м от уровня земли, поверхности для прохода к краю патрубка отвода продуктов сгорания относится к случаю, если возле стены есть проход людей. Если стена, на которой патрубок отвода продуктов сгорания выходит на газон, огород, сад и т.п., т.е. нет прохода людей, расстояние от выхода патрубка отвода продуктов сгорания к уровню земли допускается уменьшать до 0,5 м. Место выхода патрубка отвода продуктов сгорания следует загородить сетчатой изгородью.

- Стена дома, возле которой устанавливается котёл, должна быть выполнена из негорючего материала и без огнеопасного покрытия, как минимум, в пределах проекции котла на стену.
- Допускается расположение котла номинальной мощностью 7,5 кВт в подоконной нише, при условии, что расстояние по вертикали от верхней плоскости котла к верхней плоскости ниши или нижней плоскости подоконника, выполненного из негорючих материалов или изолированного негорючими материалами, не меньше 120 мм.
- Для предупреждения эффекта электроосаждения рекомендуется при установке котла использовать диэлектрическую вставку.

## 7. ПОРЯДОК РАБОТЫ

Для включения котла необходимо проверить заполнение котла и системы отопления водой. А также проконтролировать давление газа в газопроводе – оно должно быть не более 5000 Па.

- 7.1. Открыть газовый кран на подводящем газопроводе.
- 7.2. Начальное положение круглой ручки управления в позиции «выключено» (●). Повернуть ручку управления против часовой стрелки в позицию розжига (✱).
- 7.3. Нажать ручку управления до упора и, не отпуская ее в течение 10-60 секунд, нажимать кнопку пьезовоспламенителя до появления пламени на пилотной горелке. После розжига запальной горелки ручку управления необходимо удерживать нажатой 60 секунд, затем плавно отпустить, если пламя погаснет – повторить пункт 7.2-7.3., увеличивая время нажатия ручки управления, не ранее, чем через 1 минуту (или после самопроизвольного щелчка внутри автоматики).
- 7.4. Для включения основной газовой горелки повернуть ручку управления против часовой стрелки до позиции 1. Максимальная температура 80 °С теплоносителя соответствует цифре 7 на ручке управления (при соблюдении условий п. 8.4).
- 7.5. Для отключения основной газовой горелки повернуть ручку управления по часовой стрелке до позиции (✱). При этом на пилотной горелке будет гореть факел.
- 7.6. Для полного отключения подачи газа на пилотную и основную горелку повернуть ручку управления по часовой стрелке в позицию «выключено» (●).



Рисунок 4



Рисунок 5 Примерная схема открытой системы отопления \*

- |                          |  |
|--------------------------|--|
| 1. Котел.                | 4.Кран для слива и заполнения отопительной системы |
| 2. Расширительный бачок. | 5.Сигнальная труба.                                |
| 3. Радиатор отопления.   | 6.Сбросной предохранительный клапан.               |

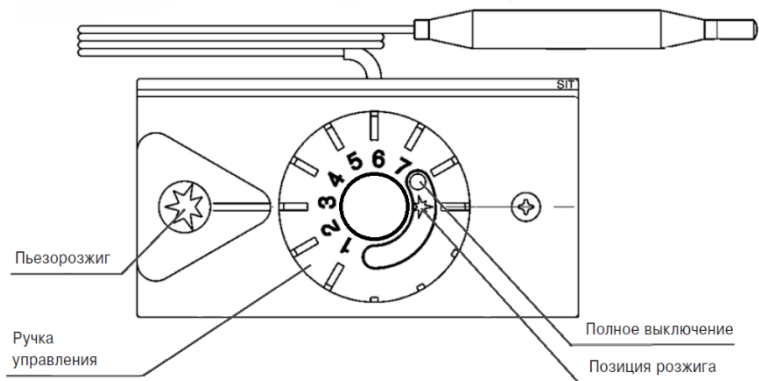

Рисунок 6 Примерная схема открытой системы отопления с циркуляционным насосом \*

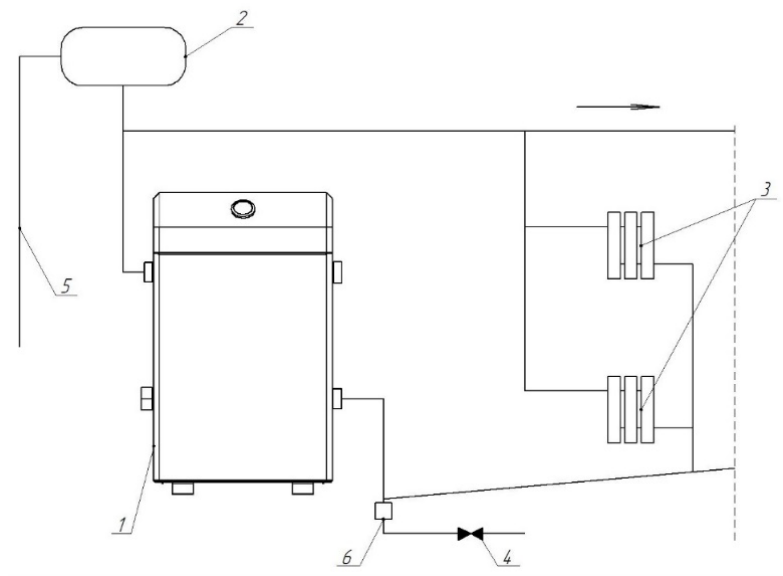
- |                         |   |
|-------------------------|---|
| 1. Котел.               | 5. Автоматический клапан сброса воздуха.          |
| 2. Циркуляционный насос | 6. Сбросной предохранительный клапан на 1,5 атм.  |
| 3. Расширительный бак.  | 7. Шлакоотделитель.                               |
| 4. Радиаторы отопления. | 8. Кран для заполнения и слива системы отопления. |

\* Данная схема является примерной. Проект системы отопления должен разрабатываться специализированной организацией.

## 8. ПРАВИЛА ЭКСПЛУАТАЦИИ, ТЕХНИЧЕСКОЕ ОБСЛУЖИВАНИЕ

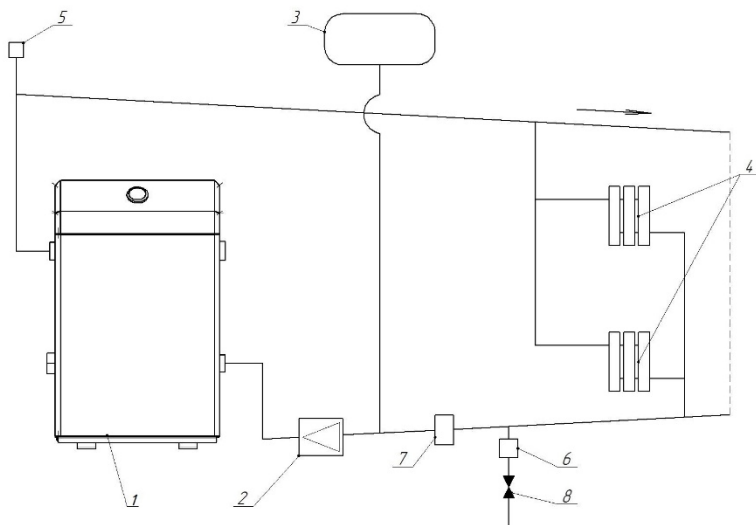
- 8.1. Не сливайте воду из котла и системы отопления в неотапительный период, т. к. это приводит к ускоренной коррозии и преждевременному выходу котла из строя. Добавляйте воду в расширительный бачок по мере её испарения.
- 8.2. Для исключения засорения (загрязнения) котла и отопительной системы на обратном трубопроводе перед котлом рекомендуется установить шлакоотделитель (шлакосборник, грязесборник) и производить его периодическую чистку.
- 8.3. Наблюдение за работой котла возлагается на владельца, который обязан содержать его в чистоте и исправном состоянии, своевременно производить проверку и чистку дымохода.
- 8.4. **Ежегодный профилактический осмотр, обслуживание и ремонт котла должны производить только квалифицированные работники местного управления газового хозяйства или организация, обслуживающая бытовые газовые приборы.**

- 8.5. **Запрещается эксплуатация котла при заполнении отопительной системы этиленсодержащей жидкостью. Для заполнения системы отопления и горячего водоснабжения не допускается использовать теплоноситель жёсткостью выше 5 ммоль экв/л \* и физическими свойствами отличными от нейтральных свойств воды (в том числе текучести, плотности и температуры кипения). Несоблюдение данных требований влечёт за собой прекращение гарантийных обязательств.**
- 8.6. **Для котлов с функцией горячего водоснабжения для эффективного подогрева воды необходимо вывести ручку терморегулятора на максимум и остановить работу циркуляционного насоса, если таковой имеется.**
- 8.7. Для контроля состояния, а также чистки дымоудаляющих каналов, в котле предусмотрена съёмная верхняя крышка.
- 8.8. Для восстановления рабочих характеристик котла необходимо не реже одного раза в год, проводить работы по очистке его внутренних поверхностей и газохода от сажи и пыли.

---

\*Жесткость воды выражают в ммольэкв/л (1 ммольэкв/л соответствует 20,04 мг/л катионов Ca<sup>2+</sup>или 12,16 мг/л катионов Mg<sup>2+</sup>). Различают воду мягкую (общая жесткость до 2 ммольэкв/л), средней жесткости (2-10 ммольэкв/л) и жесткую (более 10 ммольэкв/л)

## 9. ГАРАНТИЙНЫЕ ОБЯЗАТЕЛЬСТВА

- 9.1. Гарантийный срок эксплуатации котла при выполнении обязательного ежегодного профилактического обслуживания и соблюдении потребителем условий транспортировки, хранения, монтажа и эксплуатации 36 месяцев со дня продажи. Гарантийные обязательства на газогорелочное устройство смотри стр.15.\*
- 9.2. В случае отказа в работе котла в течение гарантийного срока эксплуатации при соблюдении требований п. 9.1. потребитель имеет право на бесплатный ремонт, а в случае заводского брака теплообменника – замену котла. Гарантийный ремонт котла производится специализированными сервисными центрами или службами газового хозяйства. По результатам ремонта оформляется талон на гарантийный ремонт.
- 9.3. Предприятие-изготовитель не несет ответственности и не гарантирует работу котла в случаях:
- правила установки и эксплуатации не соблюдались;
  - монтаж и ремонт котла проводились лицами или организациями на это не уполномоченными;
  - не заполнен контрольный талон на установку котла (нет печати организации);
  - в гарантийном талоне отсутствует штамп торгующей организации и дата продажи;
  - не проводилось обязательное ежегодное обслуживание котла;
  - механических повреждений и нарушения пломб;
  - образования накипи и прогара на стенках теплообменника.

- 9.4. Срок службы котла 15 лет.
- 9.5. Предприятие оставляет за собой право вносить изменения, не ухудшающие эксплуатационные характеристики.
- 9.6. Работы, связанные с техническим и профилактическим обслуживанием, не являются гарантийными.
- 9.7. Предприятие-изготовитель не несёт ответственности за какие-либо повреждения, связанные с использованием в котле (аппарате) комплектующих и запасных частей других производителей.

## СВИДЕТЕЛЬСТВО О ПРИЕМКЕ

Котёл газовый отопительный парапетный КСГ-7,5П заводской № соответствует требованиям ТР ТС 016/2011, ГОСТ Р 54826; ТУ 28.21.12-012-80376475-2024.

В котле установлены сопла на природный газ с давлением 1274 (130) Па (мм. вод. ст.)

Дата выпуска	
Подпись лиц, ответственных за приемку	

## 10. ПРАВИЛА УПАКОВКИ, ТРАНСПОРТИРОВАНИЯ, ХРАНЕНИЯ

- 10.1. Котлы поставляются в упаковке предприятия-изготовителя.
- 10.2. Котлы транспортируются автомобильным, водным и железнодорожным транспортом в соответствии с правилами перевозки грузов, действующими на конкретном виде транспорта.
- 10.3. Котлы транспортируются только в вертикальном положении, резкие встряхивания и кантовка не допускаются. При транспортировке необходимо предусмотреть надежное закрепление котлов от горизонтальных и вертикальных перемещений.
- 10.4. Упакованные котлы должны складироваться вертикально
- 10.5. Неустановленные котлы хранятся в упаковке предприятия-изготовителя. Условия хранения котлов в части воздействия климатических факторов – 4 ГОСТ 15150-86.
- 10.6. Монтаж и демонтаж газопроводов, установка газовых приборов, котлов и другого газоиспользующего оборудования, присоединение их к газопроводам, системам поквартирного водоснабжения и теплоснабжения производится специализированными организациями.

---

\* Согласно п.2 ст.19 Закона РФ «О защите прав потребителей»: «Гарантийный срок товара, а также срок его службы исчисляется со дня передачи товара потребителю, если иное не предусмотрено договором. Если день передачи установить невозможно, эти сроки исчисляются со дня изготовления товара.»



## 11. ВОЗМОЖНЫЕ НЕИСПРАВНОСТИ И МЕТОДЫ ИХ УСТРАНЕНИЯ

Наименование неисправностей	Вероятная причина	Метод устранения
1. Отключается основная горелка	А. Забит дымоход. Б. Нарушена регулировка исходящего давления газа с газовой автоматики на основную и пилотную горелку.	А. Очистить дымоход Б. Произвести регулировку исходящего давления газа с газовой автоматики на основную и пилотную горелку
2. Утечка газа в местах соединения	Износились прокладки, ослабли резьбовые соединения	Закрыть газовый кран на газопроводе. Вызвать работников газовой службы
3. Пламя горелки удлиненное, красно-оранжевого цвета	А. Забит дымоход. Б. Забились горелки	А. Прочистить дымоход Б. Прочистить горелки
4. Отсутствует циркуляция воды в системе (вода в котле горячая, а в радиаторах холодная)	А. Недостаточное количество воды в системе Б. Нет уклонов труб системы	А. Заполнить систему Б. Выполнить монтаж трубопроводов системы согласно проекту
5. Отключился котел	Временно прекращена подача газа	Закрыть газовый кран на газопроводе
6. Котел не включается	А. Произошло окисление контактов термопары Б. Термопара прогорела	А. Зачистить контакты Б. Заменить термопару

## СВИДЕТЕЛЬСТВО О ПРИЁМКЕ ГАЗОГОРЕЛОЧНОГО УСТРОЙСТВА

Газогорелочное устройство УГ \_\_\_\_\_  
 заводской номер \_\_\_\_\_  
 соответствует требованиям ТУ 4858-004-80376475-2014 эксплуатации.

Дата выпуска:	
Подпись лиц ответственных за приёмку:	

## ГАРАНТИЙНЫЕ ОБЯЗАТЕЛЬСТВА НА ГАЗОГОРЕЛОЧНОЕ УСТРОЙСТВО

Предприятие-изготовитель гарантирует безотказную работу горелки при соблюдении потребителем предъявляемых правил хранения, монтажа и эксплуатации, установленных настоящим «руководством по эксплуатации».

Гарантийный срок эксплуатации горелки – 12 месяцев со дня продажи через розничную сеть.

Гарантийный ремонт производится специалистом завода изготовителя или его представителем.

Срок службы горелки – 10 лет.

В случае выхода из строя в течении гарантийного срока какого-либо узла по вине предприятия-изготовителя специалист газового хозяйства на основании ГАРАНТИЙНОЙ КАРТЫ совместно с владельцем устройства составляют акт, который вместе с дефектным узлом высылается изготовителю. При отсутствии дефектного узла или акта изготовитель не высылает владельцу исправный узел.

**Предприятие-изготовитель не несет ответственности за неисправность горелки, и не гарантирует ее работу в следующих случаях:**

- при неправильно или не полностью заполненной ГАРАНТИЙНОЙ КАРТЕ;
- при наличии механических повреждений, являющихся следствием нарушения правил эксплуатации;
- при несоблюдении правил транспортировки, хранения и монтажа;
- в случае самостоятельного ремонта или внесения конструктивных изменений;
- при использовании изделия не по прямому назначению.

## УТИЛИЗАЦИЯ КОТЛОВ

Утилизации подлежат котлы, отработавшие свой срок.

1. Необходимо слить воду из системы.
2. Отсоединить котел от газовой сети.
3. Отсоединить котел от системы отопления.
4. Транспортировать на предприятие по приёму металлолома

## 12. СВИДЕТЕЛЬСТВО ОБ УСТАНОВКЕ

(заполняется представителем конторы Горгаза)

Дата установки отопительного газового бытового КСГ « \_\_\_\_\_ » \_\_\_\_\_ 20\_\_ г.

Заводской № котла \_\_\_\_\_ № УГ \_\_\_\_\_

Адрес места установки \_\_\_\_\_

Номер обслуживания службы газового надзора:

Телефон \_\_\_\_\_

Адрес \_\_\_\_\_

Кем произведен монтаж (организация, фамилия техника) \_\_\_\_\_

Дата пуска газа \_\_\_\_\_

Кем произведен пуск газа и инструктаж по пользованию отопительным котлом

Инструктаж прослушан. Правила пользования освоены

\_\_\_\_\_  
(фамилия владельца, подпись)

Подпись лица, заполнившего вкладыш \_\_\_\_\_

### 13. УЧЕТ ТЕХНИЧЕСКОГО ОБСЛУЖИВАНИЯ

Дата	Вид технического обслуживания	Замечания о техническом состоянии	Должность, фамилия и подпись ответственного лица

<p>Корешок талона № _____  На гарантийный ремонт  Котла КСГ _____  Изъят _____ 20 г.  Ф.И.О. _____  <small>представитель газового хозяйства</small></p>	<p>Действителен по заполнении</p> <h2 style="text-align: center;">ГАРАНТИЙНЫЙ ТАЛОН</h2> <p>Талон № _____  на гарантийный ремонт котла  КСГ _____  Заводской № _____  « _____ » _____ 20 г.  Штамп магазина</p>
<p>Корешок талона № _____  На гарантийный ремонт  Котла КСГ _____  Изъят _____ 20 г.  Ф.И.О. _____  <small>представитель газового хозяйства</small></p>	<p>Действителен по заполнении</p> <h2 style="text-align: center;">ГАРАНТИЙНЫЙ ТАЛОН</h2> <p>Талон № _____  на гарантийный ремонт котла  КСГ _____  Заводской № _____  « _____ » _____ 20 г.  Штамп магазина</p>
<p>Корешок талона № _____  На гарантийный ремонт  Котла КСГ _____  Изъят _____ 20 г.  Ф.И.О. _____  <small>представитель газового хозяйства</small></p>	<p>Действителен по заполнении</p> <h2 style="text-align: center;">ГАРАНТИЙНЫЙ ТАЛОН</h2> <p>Талон № _____  на гарантийный ремонт котла  КСГ _____  Заводской № _____  « _____ » _____ 20 г.  Штамп магазина</p>

<p>Владелец и его адрес _____ _____ _____</p> <p>Выполнены работы по устранению неисправности _____ _____ _____</p> <p>Ф.И.О. _____ представитель газового хозяйства</p> <p>Владелец _____ (подпись)</p> <p>« _____ » _____ 20 г.</p> <p>М.П. _____ (подпись)</p>	
---	--

<p>Владелец и его адрес _____ _____ _____</p> <p>Выполнены работы по устранению неисправности _____ _____ _____</p> <p>Ф.И.О. _____ представитель газового хозяйства</p> <p>Владелец _____ (подпись)</p> <p>« _____ » _____ 20 г.</p> <p>М.П. _____ (подпись)</p>	
---	--

<p>Владелец и его адрес _____ _____ _____</p> <p>Выполнены работы по устранению неисправности _____ _____ _____</p> <p>Ф.И.О. _____ представитель газового хозяйства</p> <p>Владелец _____ (подпись)</p> <p>« _____ » _____ 20 г.</p> <p>М.П. _____ (подпись)</p>	
---	--